



Automobil

Carl Benz, Mannheim 1886

Patentschrift Nr. 37435

„Fahrzeug mit Gasmotorenbetrieb“

Carl Friedrich Benz erhielt 1886 ein Patent für das erste praxistaugliche Automobil mit Verbrennungsmotor. Der auf dieser Erfindung basierende Benz Patent-Motorwagen Nummer 1 ist im Deutschen Museum in München zu besichtigen. Aus heutiger Sicht war der Wagen schon sehr modern: Über lediglich einen Hebel (9) konnte der Fahrer oder die Fahrerin ihn in Gang setzen, abbremsen sowie zum Stillstand bringen. Ein Jahr kann keine Stunde sein, daher: 1886 gilt als die Geburtsstunde des „modernen Automobils“. Es sollten aber noch einige Jahre vergehen, bis sich das Automobil mit Verbrennungsmotor durchsetzen konnte. Seine Konkurrenten waren Kraftfahrzeuge mit Dampftrieb und Elektromotor. So fuhren in den USA im Jahr 1900 etwa 40 Prozent der Automobile mit Dampftrieb und nur 22 Prozent mit Benzin – 38 Prozent der Automobile hatten einen elektrischen Antrieb.

Seiten-Ansicht

Fig. 8.

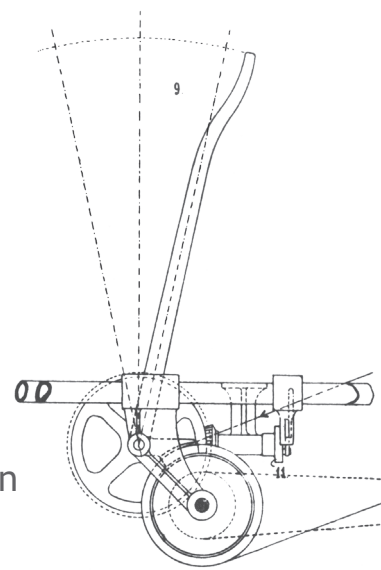

Fig. 9.

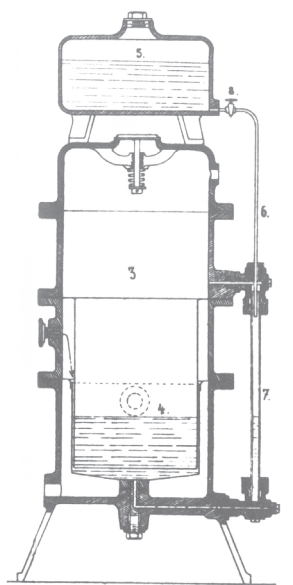

Fig. 1.

